

コアラアーバンベッドフレーム

キング

組み立ての動画は
こちらのボタンをクリック

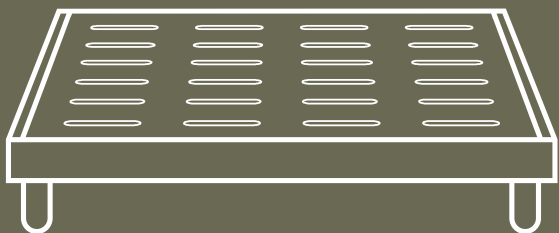

o
i
o
o
K

部品リスト*

*サイズは縮尺通りではありません

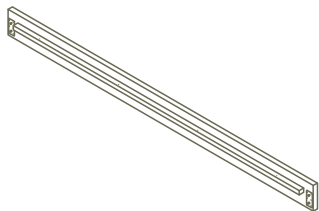

サイドレール
x2

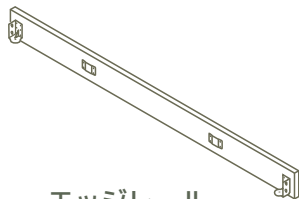

エッジレール
x2

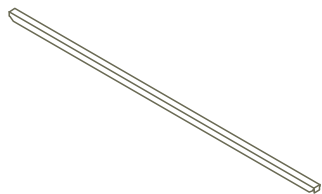

センターレール
x2



脚
x4

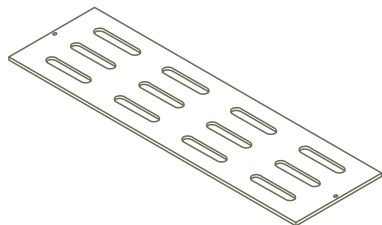

パネル
x4



ネジ
x8

ベッドを設置したい場所にエッジレールとサイドレールを置く。

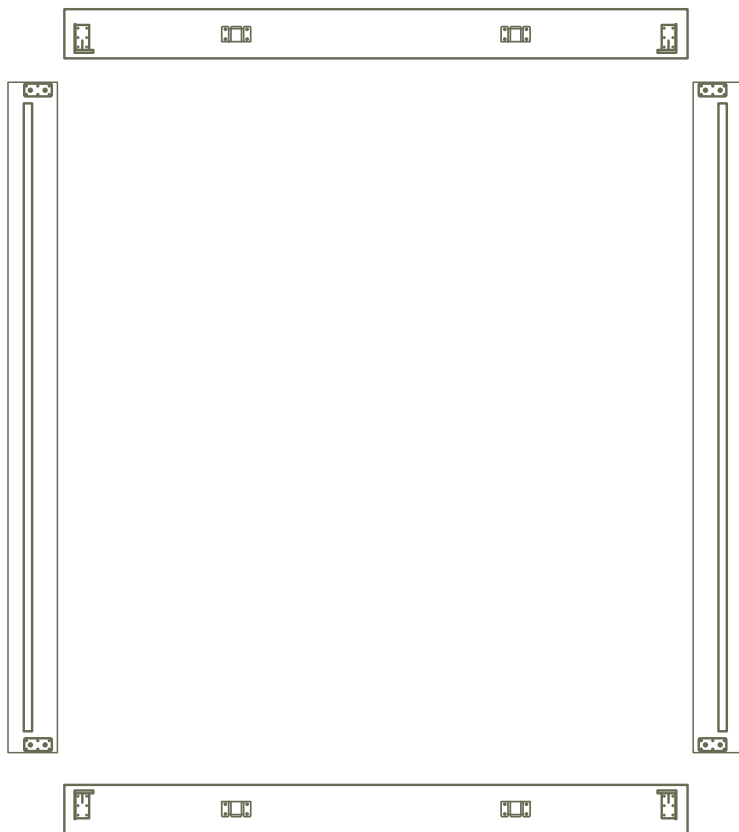

1.

各エッジレール2箇所に脚を時計回りに回転させながら取り付ける。

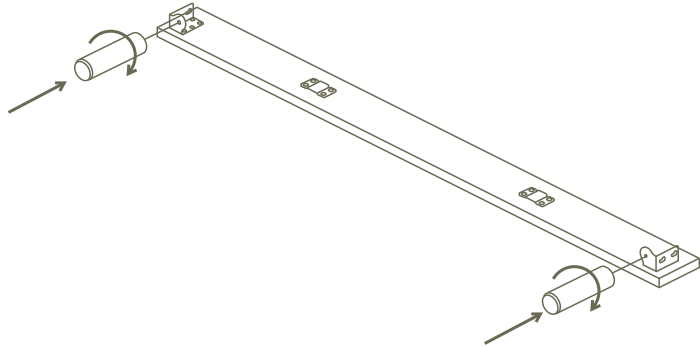
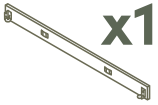

2.

金属製コネクタを合わせて下へ押し込むようにはめ、サイドレールをエッジレールに取り付ける。奥までしっかりはまっているか確認する。

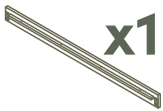

床板を支える部分が
金属製コネクタの上部に

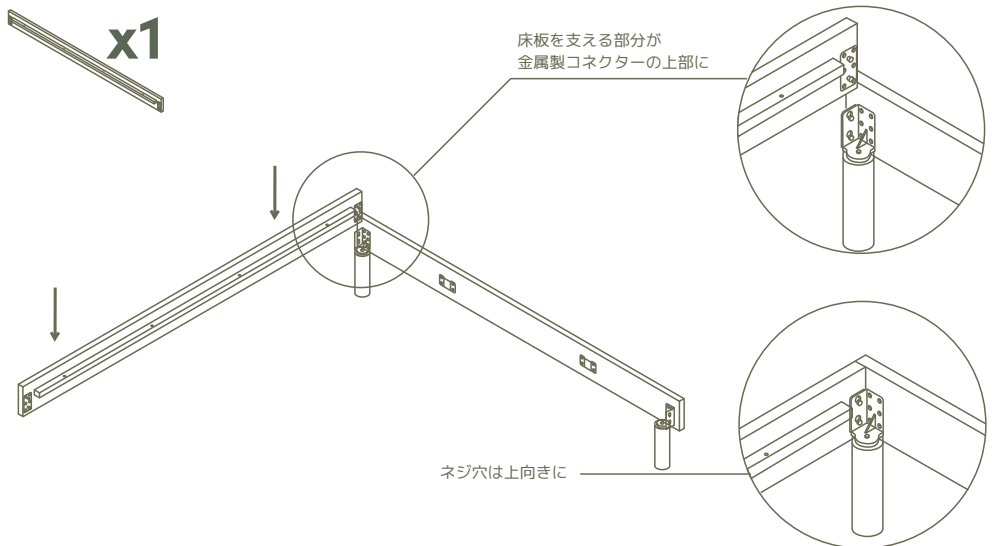

ネジ穴は上向きに

3.

反対側も同じように取り付ける。

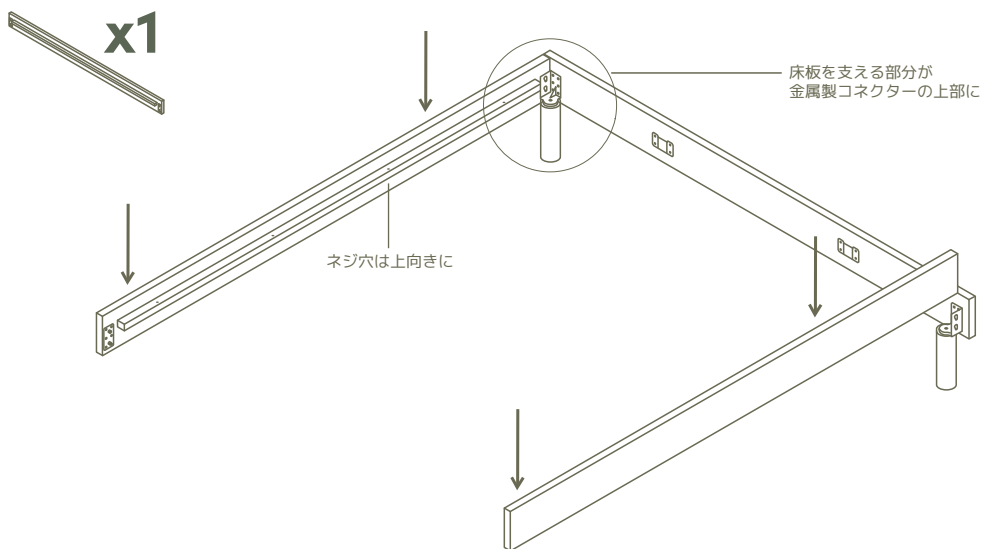

4.

もうひとつのエッジレールに、各サイドレールを合わせて取り付ける。

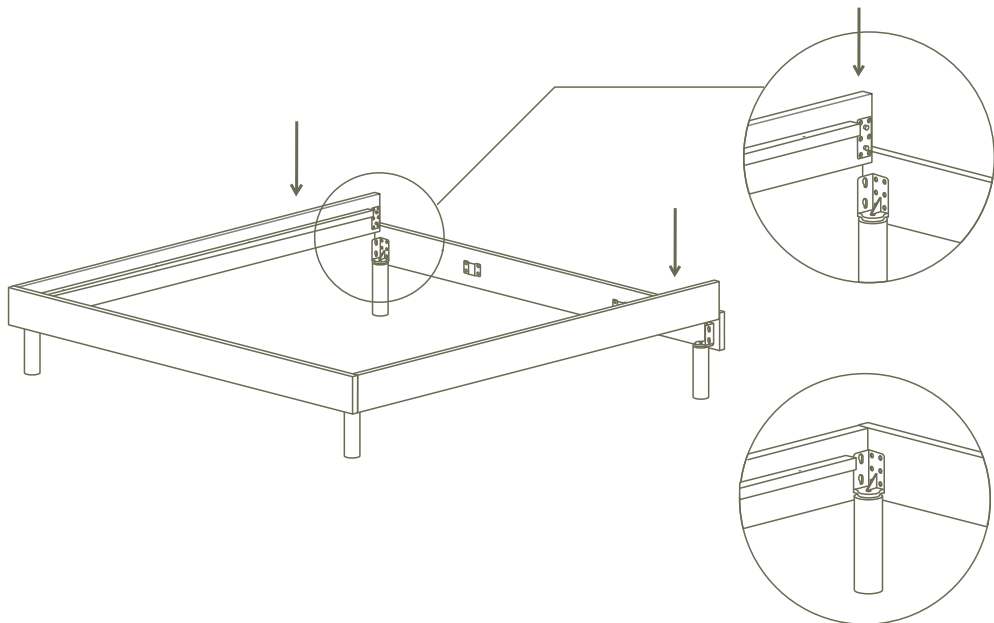

5.

センターレールを各エッジレールの金属製コネクタにはめて、取り付け。

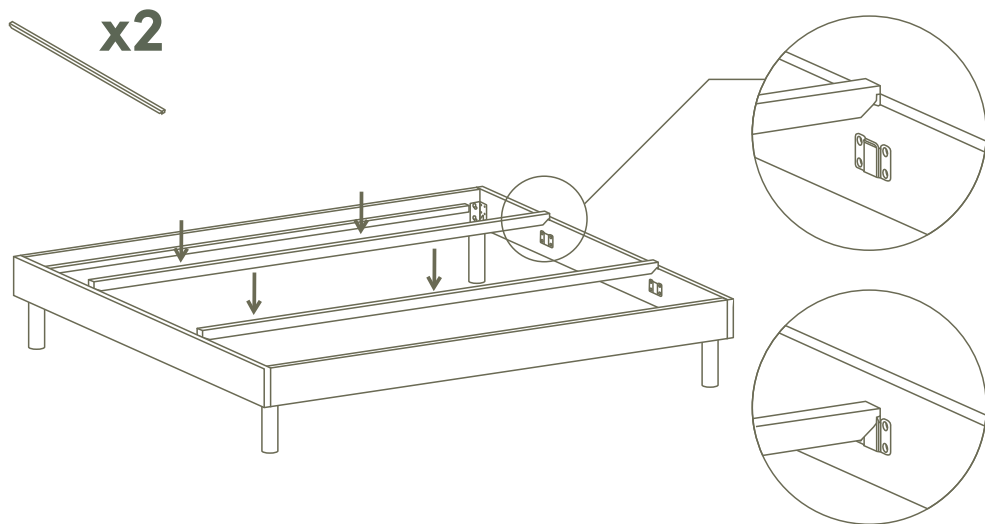

6.

パネルを均等に置き、サイドレールのねじ穴と合わせる。

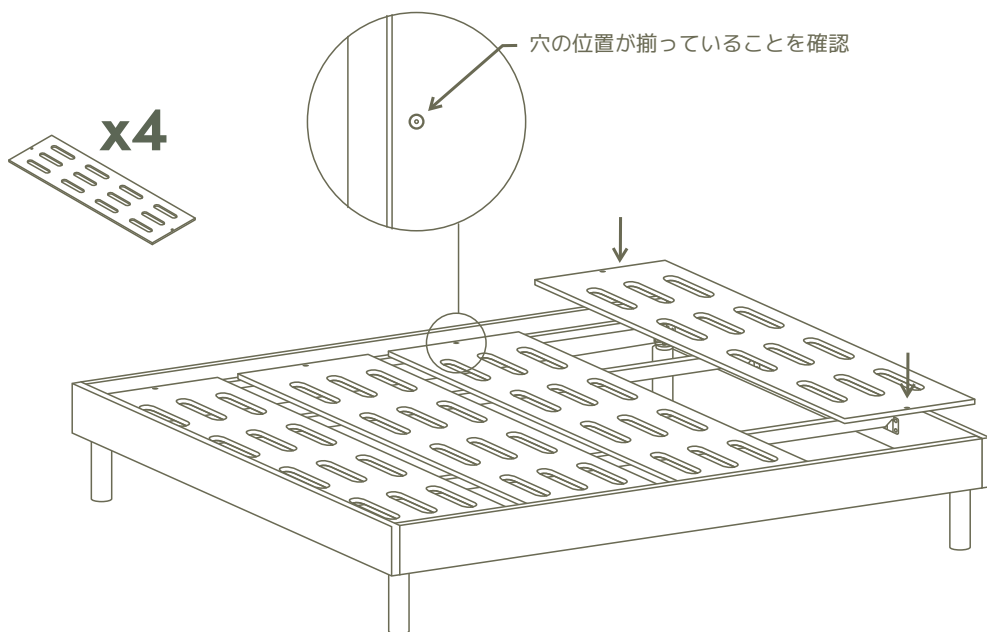

7.

床板にすべてのネジを仮止めしてから、しっかりネジを締める。



x8

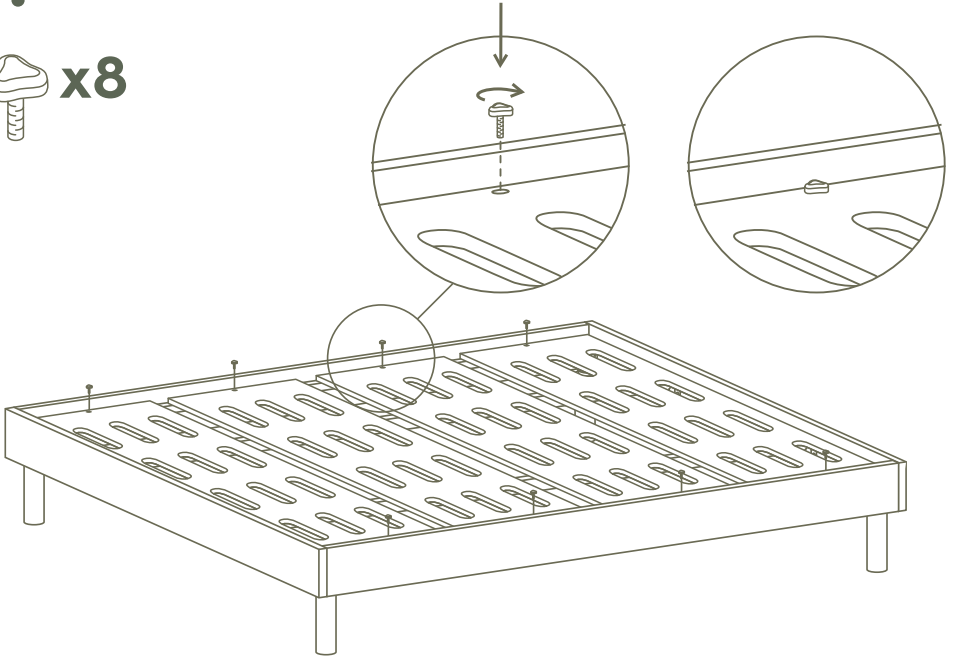

製品情報とお手入れ 木材

日常のお手入れ(週に1度)

- 乾いた布または雑巾で、木目の流れに沿ってほこりを払ってください。
- 直射日光を避けてください。

掃除について

- 何かこぼしたら、すぐに乾いた布で拭き取ってください。
- 研磨布や濃縮洗剤、シリコン系木工用研磨剤の使用はお控えください。

大切なこと

- 天然の木材を使用しているため、木目や色、節などにばらつきがあります。また、時間の経過とともに色合いが自然に変化します。

安全性と使用上の注意

耐荷重

- ベッドのご使用方法には個人差があるため、特定の重量制限は設けていませんが、このベッドフレームの主要部品は、最大240kgの静的重量に対する厳格なテストを経て製造されています。これは、ベッドフレームがそれ以上の重量に耐えられないことを意味しません。
- ベッドフレームの上で、飛び跳ねたり立ったりしないでください。

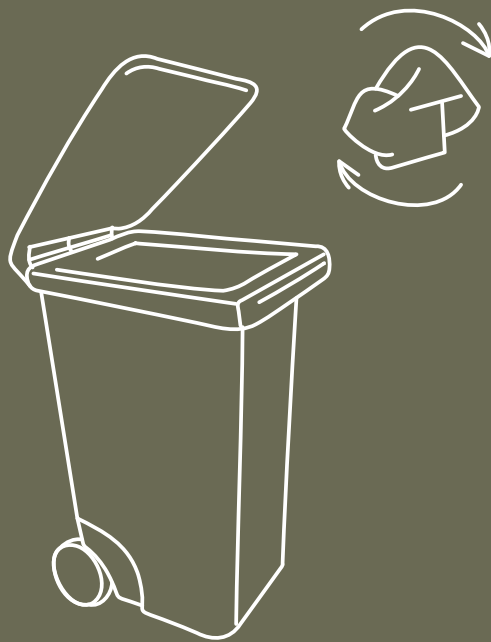

箱や梱包材を市区町村のルールに
したがって処分するのもお忘れなく！

koala