

コアラソファーベッド
CUSHY



Koala

部品一覧



x6

脚
(ネジ長)



x1

脚
(ネジ短)

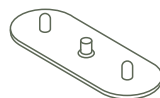

x1

土台コネクター

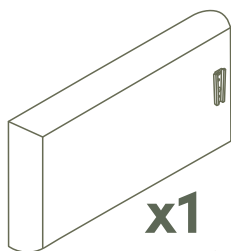

x1

肘掛け (左)

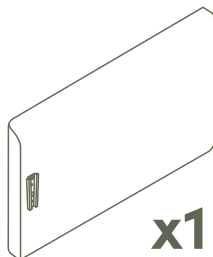

x1

肘掛け (右)

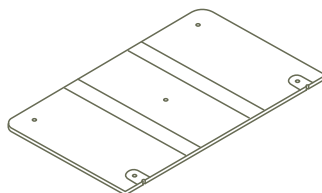

x2

土台

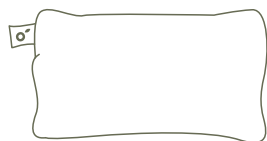

x1

背もたれクッション

x1
背もたれ

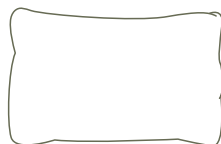
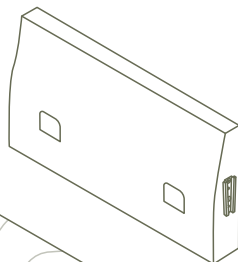

x2

肘掛けクッション

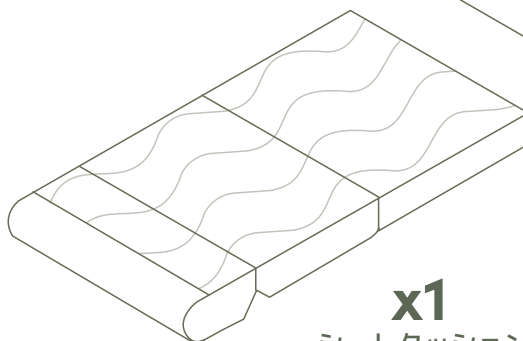

x1

シートクッション



注意：シートクッションは圧縮梱包されているため、元の形に戻るまで3~5日ほどかかることがあります。
完全に戻る前にお使いいただいても問題ありません。

- 1.** 肘掛けの金属製コネクターを、背もたれのコネクターに上からスライドさせるようにしてはめ込む。

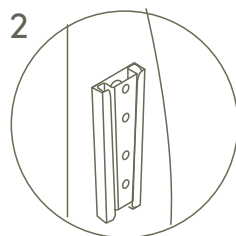
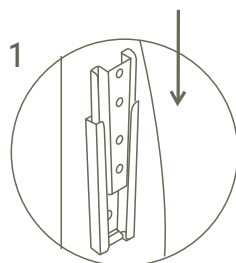
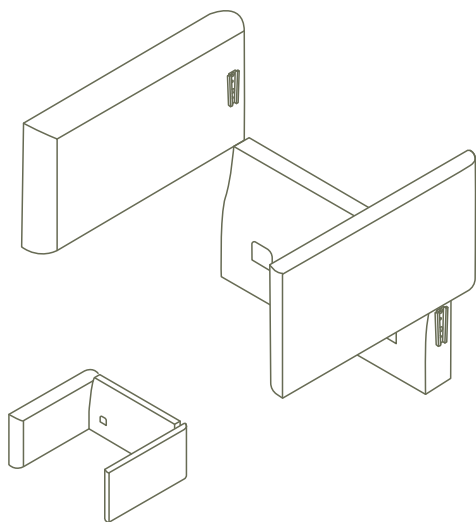

- 2.** ソファベッドが壁から離れていることを確認し、背面を下にして気をつけて倒す。

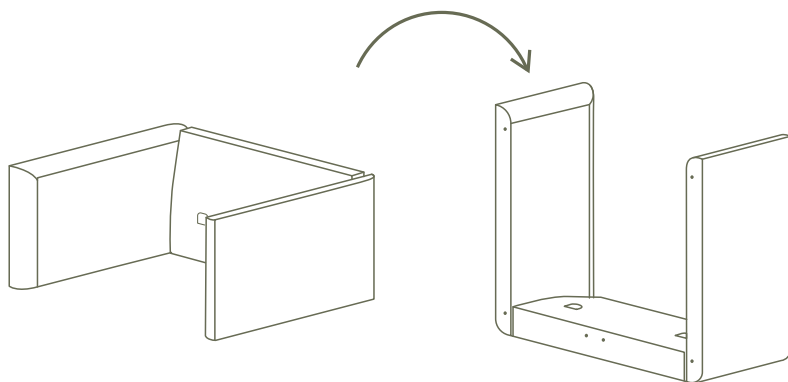

- 3.** 背もたれと肘掛けに、面ファスナーが付いている側を内側にして土台（左）を取り付ける。その際、長いネジの付いた脚をイラストのと通りの順番で留める。

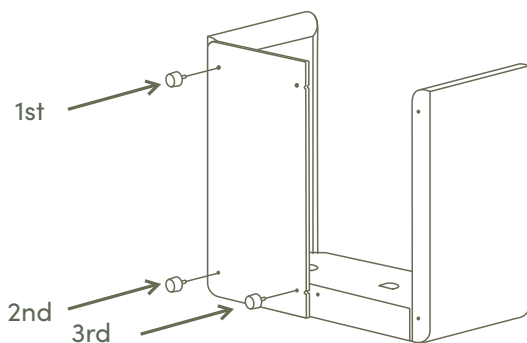

注意：肘掛けと背もたれに貼られたシールが位置の目安です。

- 4.** 背もたれと肘掛けに、面ファスナーが付いている側を内側にして土台（右）を取り付ける。その際、長いネジの付いた脚をイラストのと通りの順番で留める。

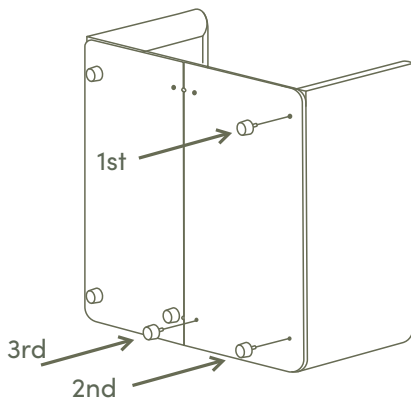

ネジが装着しにくい場合は、裏向き（土台が上）にして、土台を押し込みながら取り付けてください。

5. 短いネジの付いた脚を使って土台コネクターを取り付ける。



x1



x1

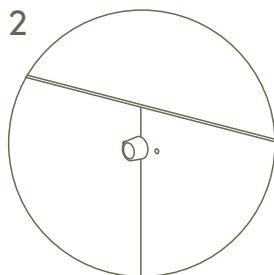
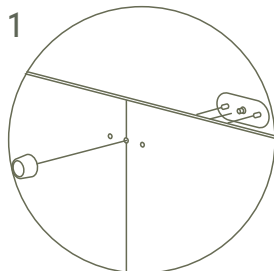
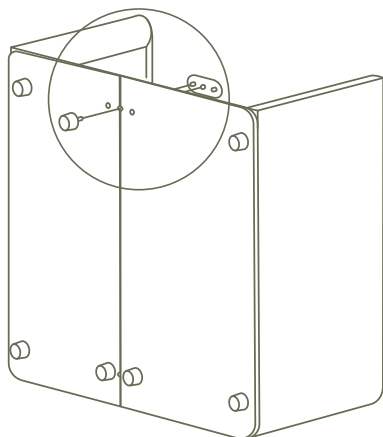

6. 脚を下にして、ソファベッドを慎重に倒す。

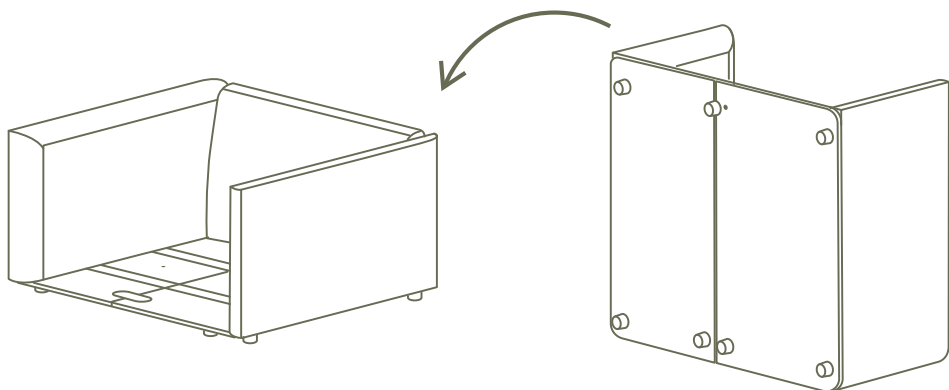

- 7.** 土台の面ファスナーと、シートクッション裏側の面ファスナーが重なるように、シートクッションをのせる。

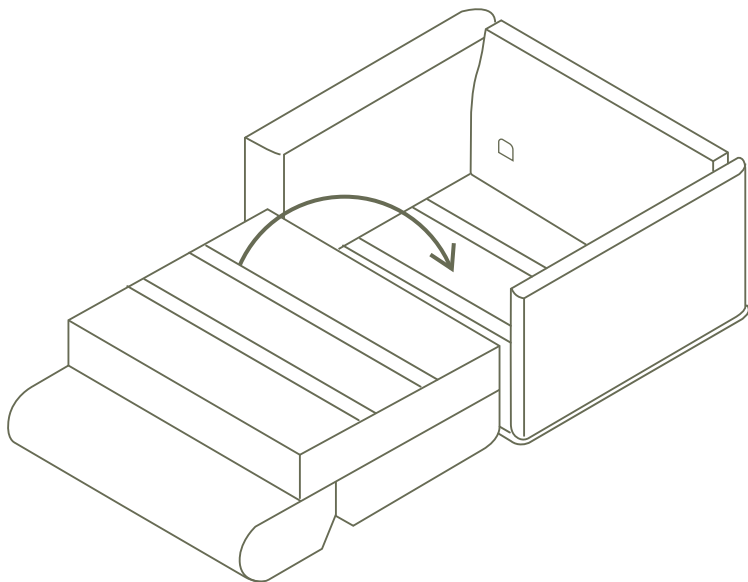

- 8.** 土台の面ファスナーと、シートクッション裏側の面ファスナーが重なるように、シートクッションをのせる。

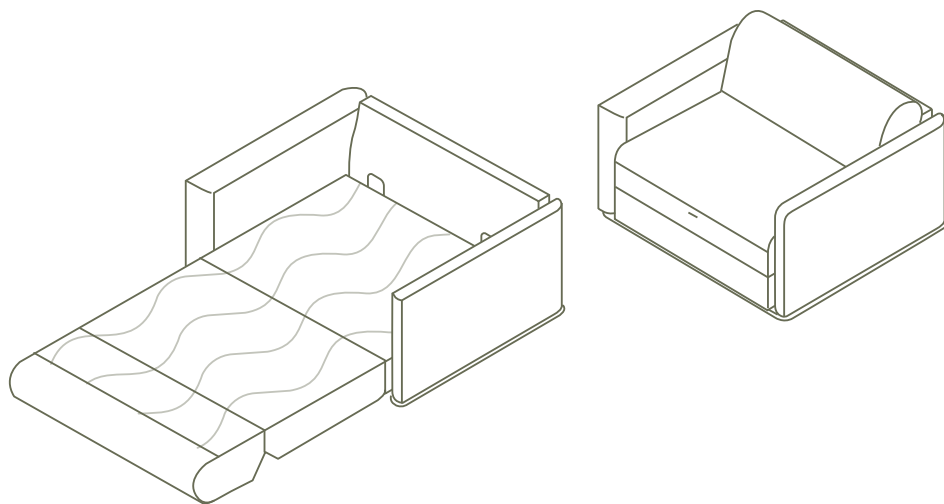

9. クッションを背もたれと肘掛けに置く。その際、背もたれクッションのラベルが外に向くようにする。

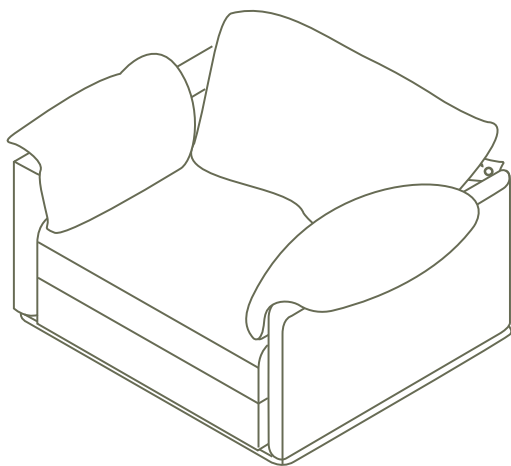

お手入れ方法

日常のお手入れ（週に1度）

- ・ 弱モードで定期的に掃除機をかけてください。
- ・ 直射日光を避けてください。

部分的なお手入れ

- ・ 何かこぼしたらすぐに拭き取ってください。
- ・ 汚れ落としには布製家具用洗剤をご使用ください。
- ・ 硬いブラシでこすらないでください。
- ・ 水気を残さないよう、清潔な布でしっかりと拭き取ってください。
- ・ シミにならないよう、濡らしすぎないようにしてください。
- ・ 直射日光を避け、風通しの良い場所で完全に乾かしてからご利用ください。

注意：お手入れ前に目立たない部分で試し、色移りや変色などがないかご確認ください。

毛玉について：

毛玉は日常的な使用による摩耗でも発生することがありますが、異常ではありません。

付属のケアラベルに記載されたお手入れ方法を必ずご確認ください。

ご注意：本製品の近くでタバコなどの火気を使用しないでください。
火災の原因となります。

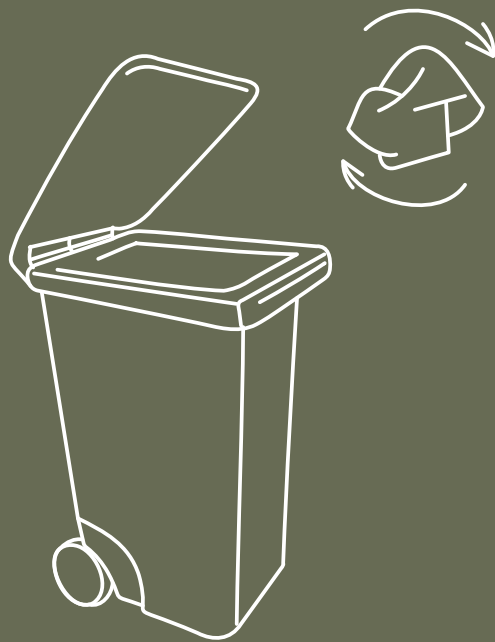

箱や梱包材を市区町村のルールに
したがって処分するのもお忘れなく！

koala