

# コアラソファベッド BYRON

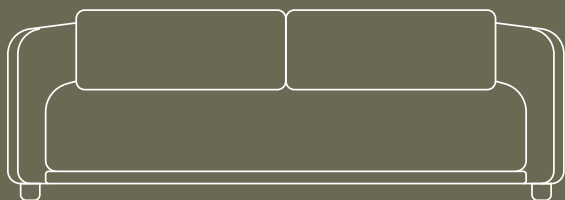

組み立て動画は  
こちらのQRコードから



組み立て  
動画

# 部品一覧

\*図は実寸ではありません。

x2



2人以上での組み立てを推奨します。

引き出し用レール

x3



バックパネル

x1

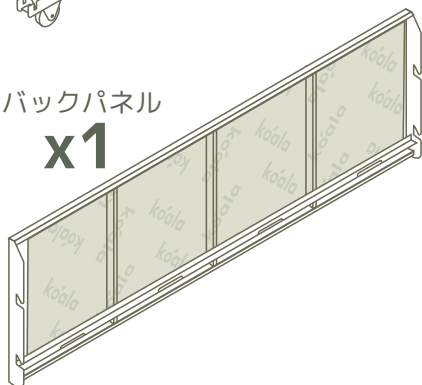

フロントレール

x1

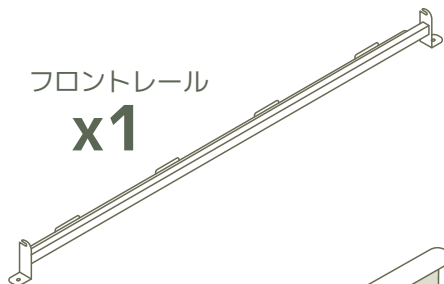

背もたれ

x1

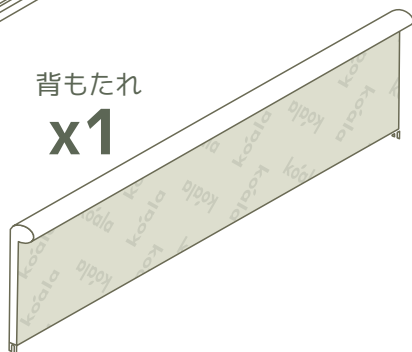

シートパネル

x4

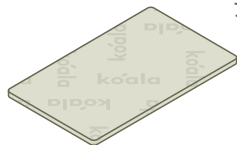

フロントパネル

x1

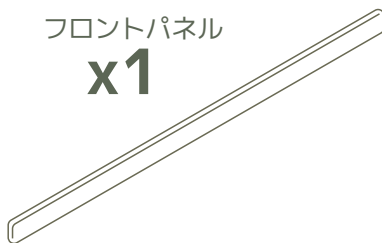

シートクッション

x1

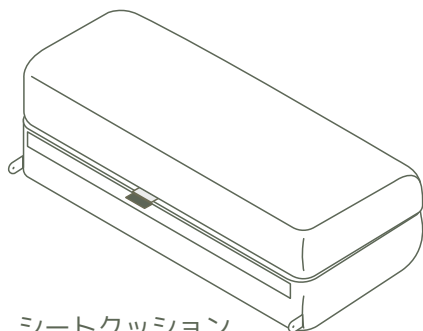

シートクッションカバー

x1

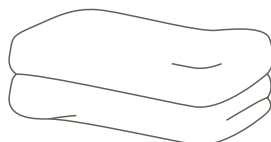

# 部品一覧

\*図は実寸ではありません。

注意：シートクッションは圧縮梱包されているため、元の形に戻るまで3～5日ほどかかることがあります。完全に戻る前にお使いいただいても問題ありません。



ネジ (大)

**x4**



ネジ (小)

**x5**



L字ストップ  
パー金具

**x2**



脚

**x4**



背もたれ  
用ピン

**x2**



背もたれク  
ッション

**x2**

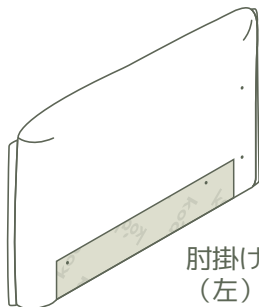

肘掛け  
(左)

**x1**

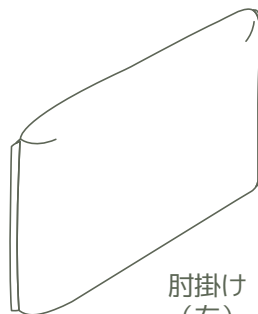

肘掛け  
(右)

**x1**



背もたれク  
ッションカバー

**x2**

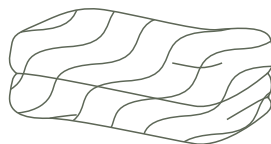

マットレス  
トッパー

**x1**

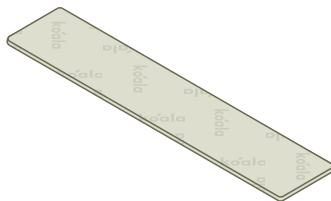

引き出し  
上部パネル

**x1**

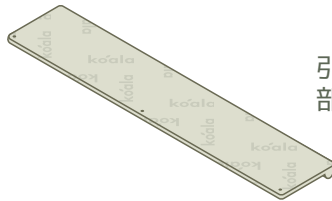

引き出し上  
部奥パネル

**x1**

- 1.** 左右の肘掛けにネジ（大）を仮止めする。また、左右の背もたれ用ピンも奥までしっかり締める。

 **x4**

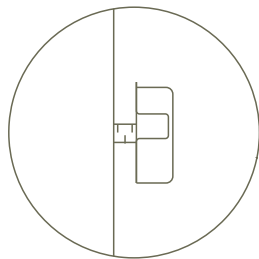
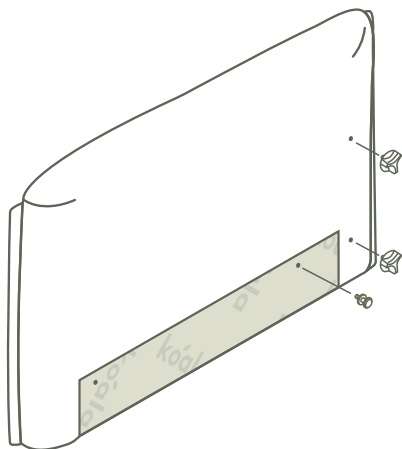

- 2.** 背もたれ側の金具を、ネジ（大）に合わせて上からスライドさせるようにはめ込む。

**x1**

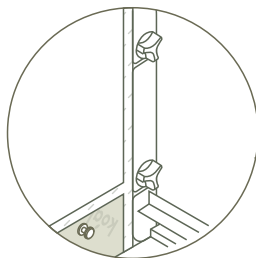
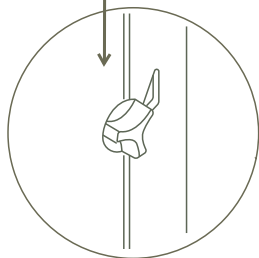
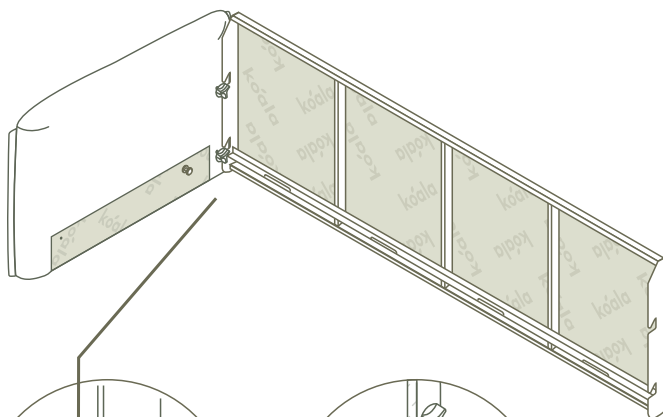
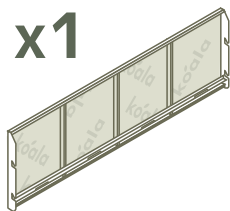

**3.** 左右の肘掛けのネジ（大）をしっかり締める。

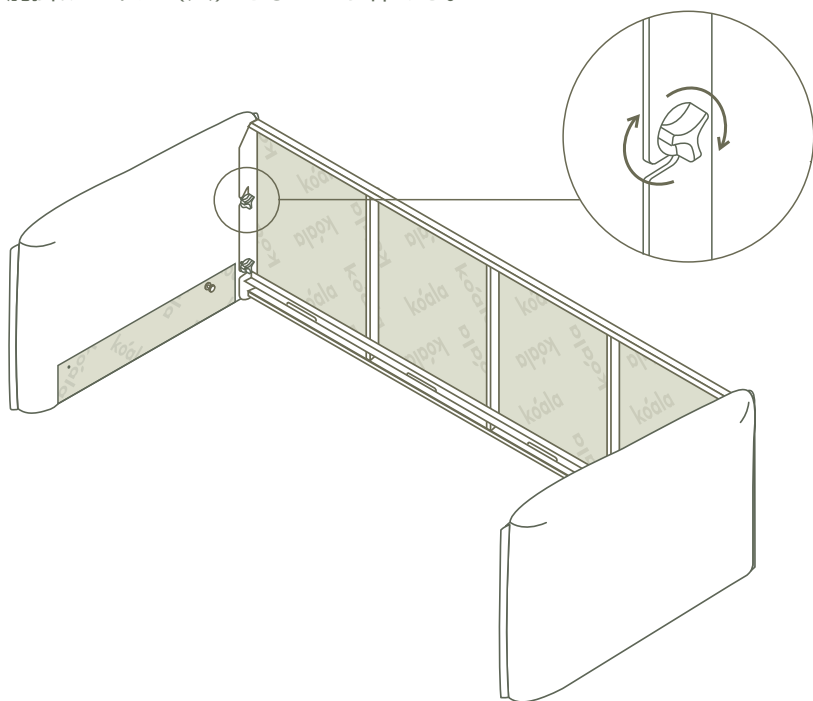

**4.** 背もたれが下になるように、本体フレームを後ろに倒す。

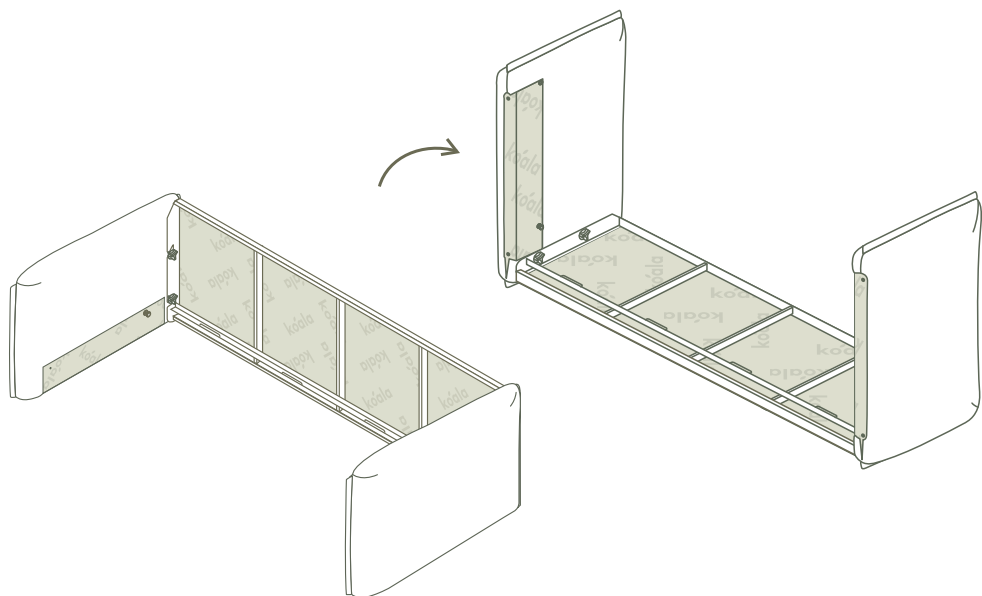

5. 左右の肘掛けの前面にネジ（小）を1本ずつ仮止めする。

 x2

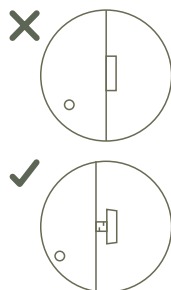
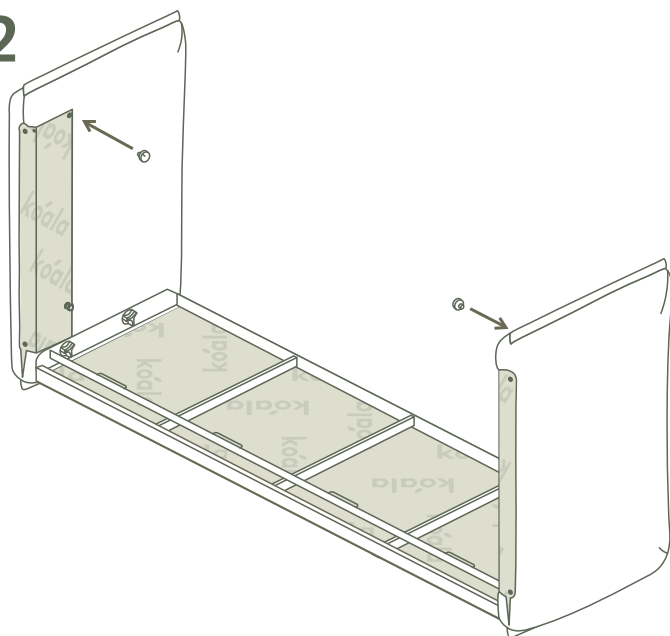

6. フロントレールを、上から差し込むようにしてネジ（小）にはめる。

 x1

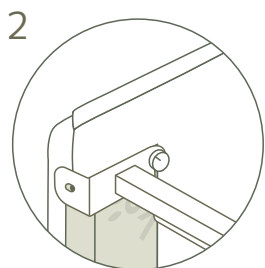
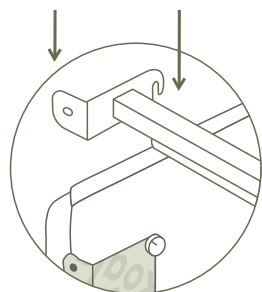
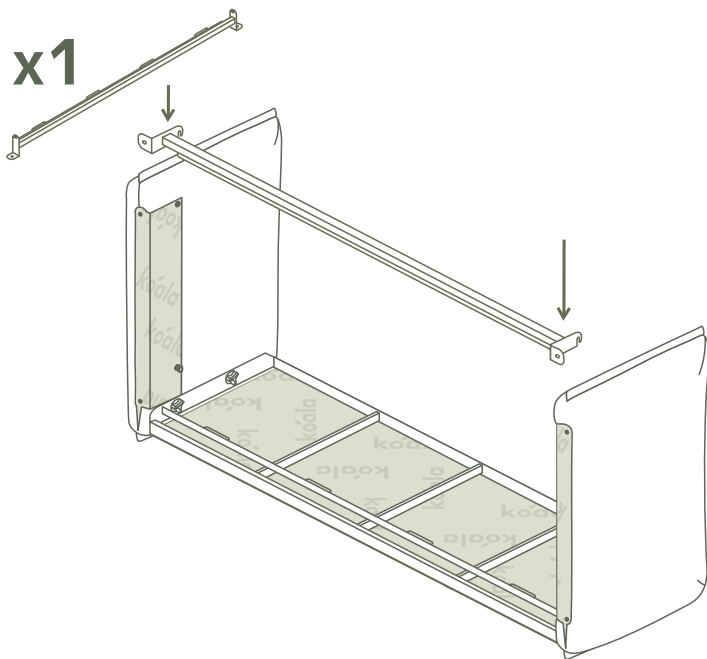

7. 肘掛けの底面に、脚を回し入れてしっかり締める。

 x4

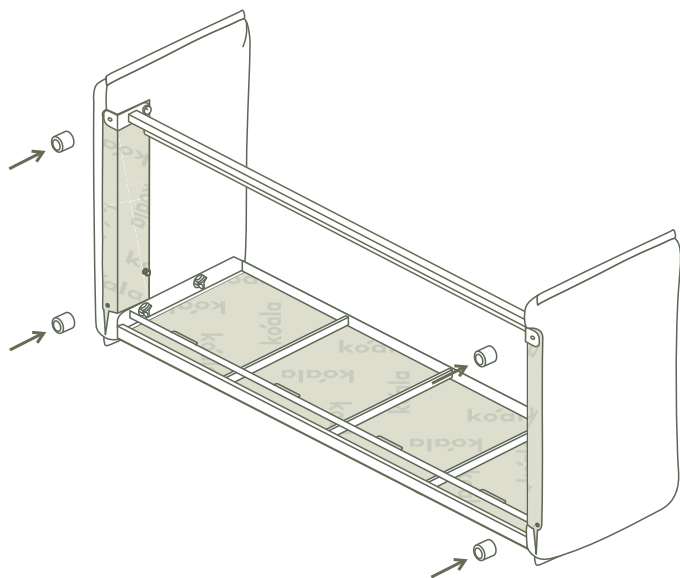

8. 左右のネジ（小）をしっかり締める。

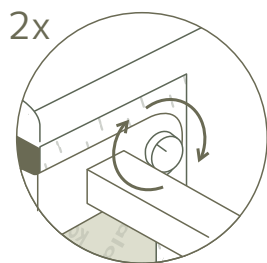
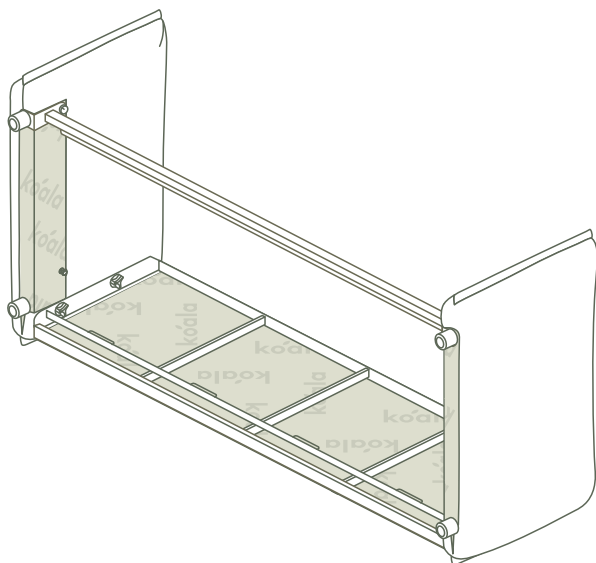

## 9. ソファベッドを起こす。

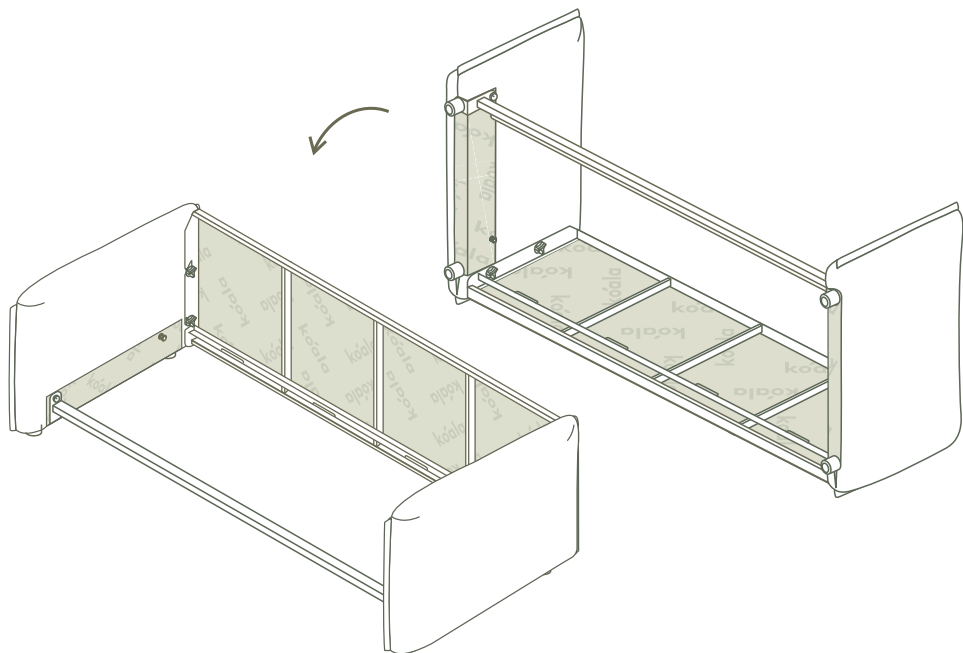

## 10. 奥から手前に向けて、シートパネルを本体フレームにはめ込む。

x4

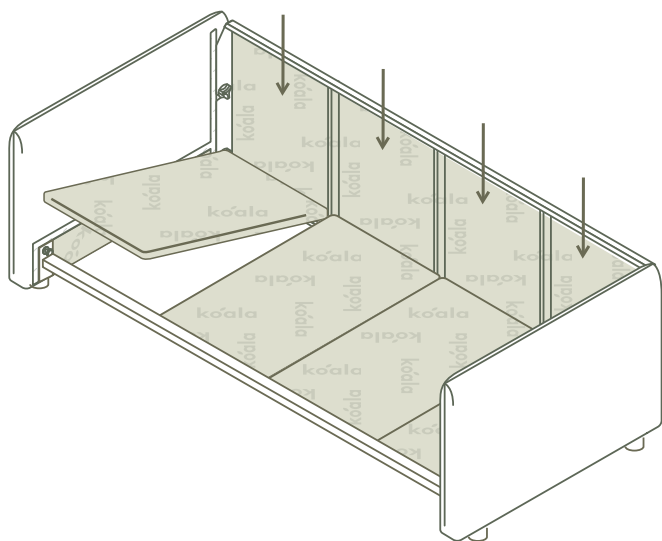
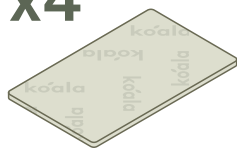

# 11. 引き出しフレームを組み立てる。まず、引き出し用レール3本をフロントパネルに差し込む。

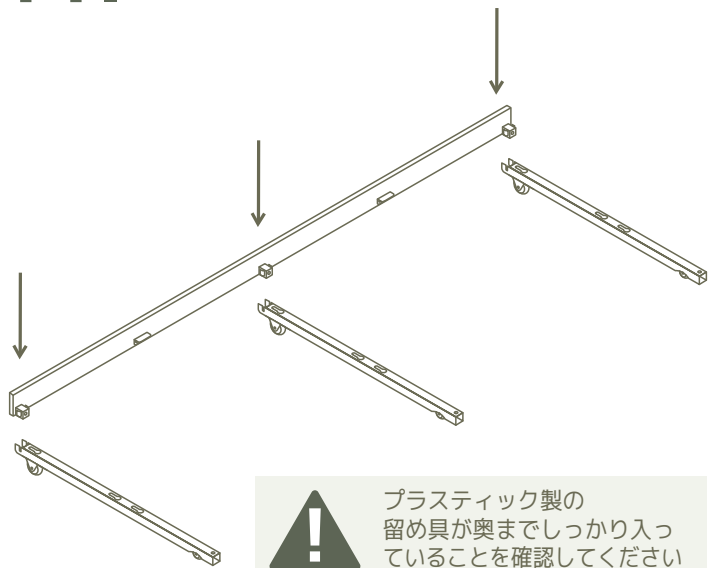

プラスチック製の留め具が奥までしっかり入っていることを確認してください

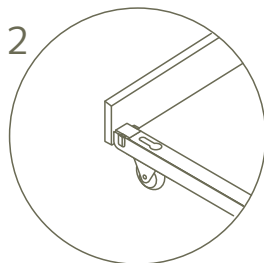
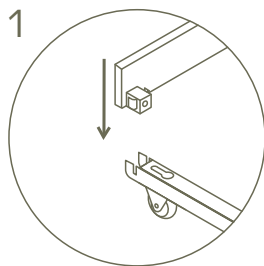

# 12. 引き出し上部パネルのピンを、引き出し用レールの取り付け穴に合わせてはめ込み、スライドして固定する。

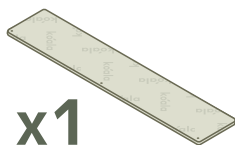

x1

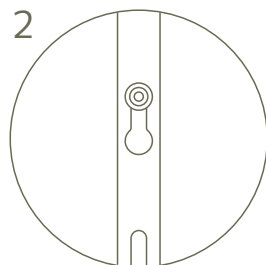
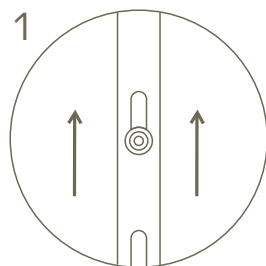
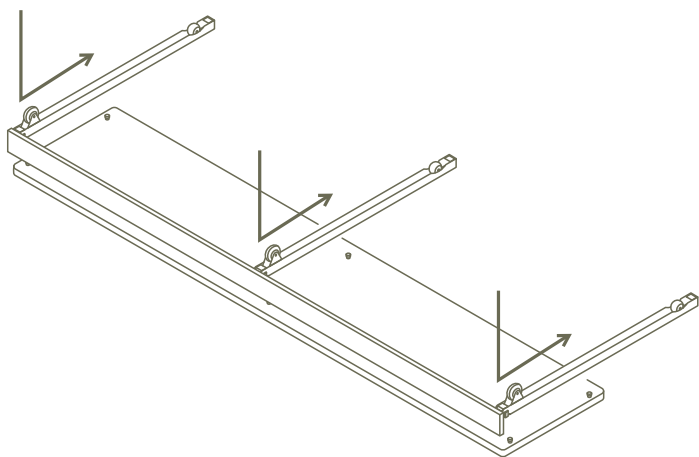

- 13.** フロントパネルを下にしてフレームを立て、引き出し上部パネルを上から押し込んでレールの溝に固定する。引き出し上部奥パネルについても同様の手順を繰り返す。

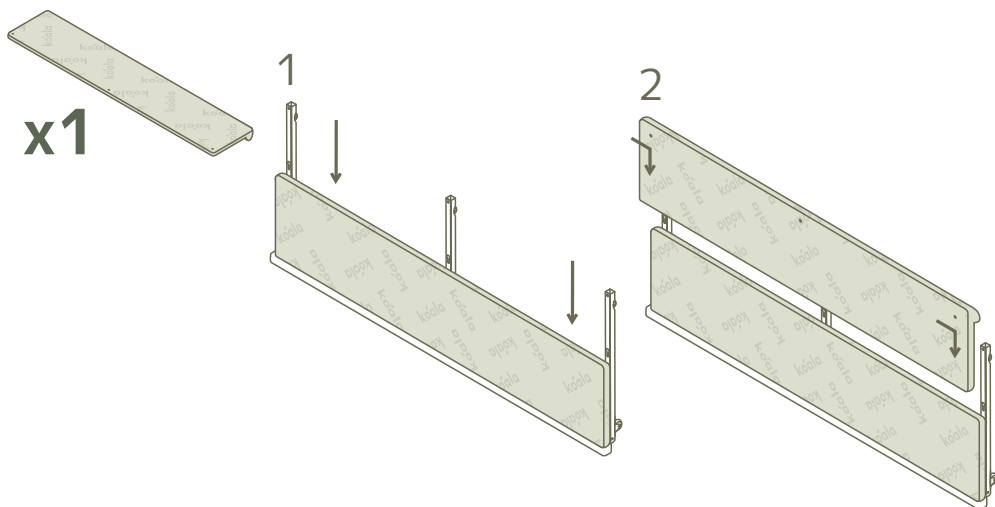

- 14.** 引き出し上部奥パネルの裏側にL字ストッパー金具をセットし、ネジ（小）で固定する。

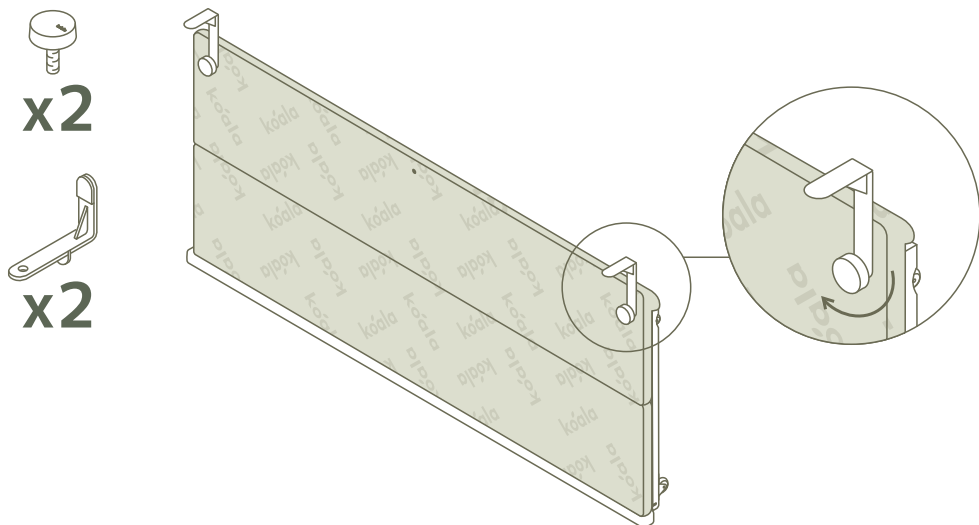

# 15.

図で示す位置に、ネジ（小）を奥までしっかり締める。



x1

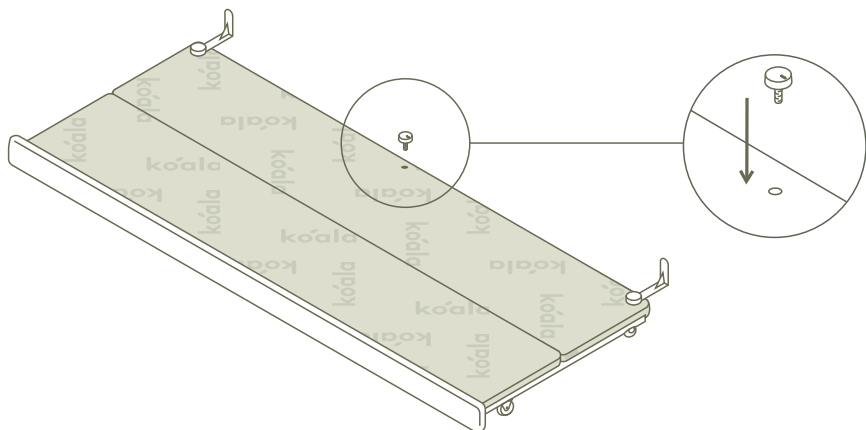

# 16.

組み立てた引き出しユニットを、ソファ本体の下へスライドさせて差し込む。



L字ストッパーがあるので、引き出しユニットの手前を持ち上げながら、ソファの下に差し込んでください

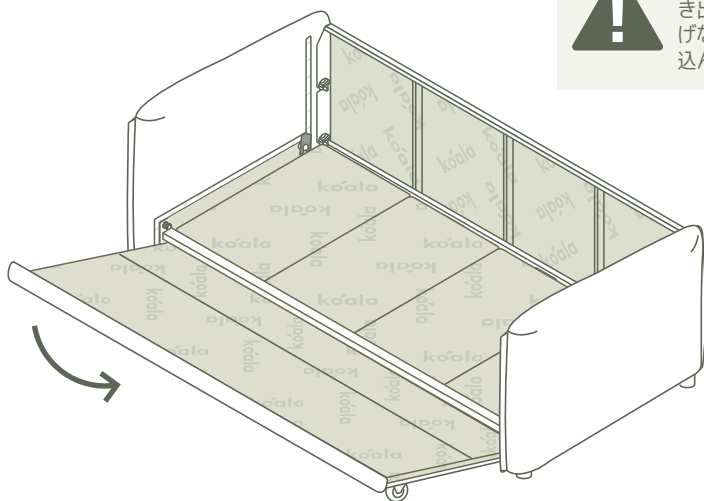

**17.** シートクッションカバーの表面を下にして、床に広げる。

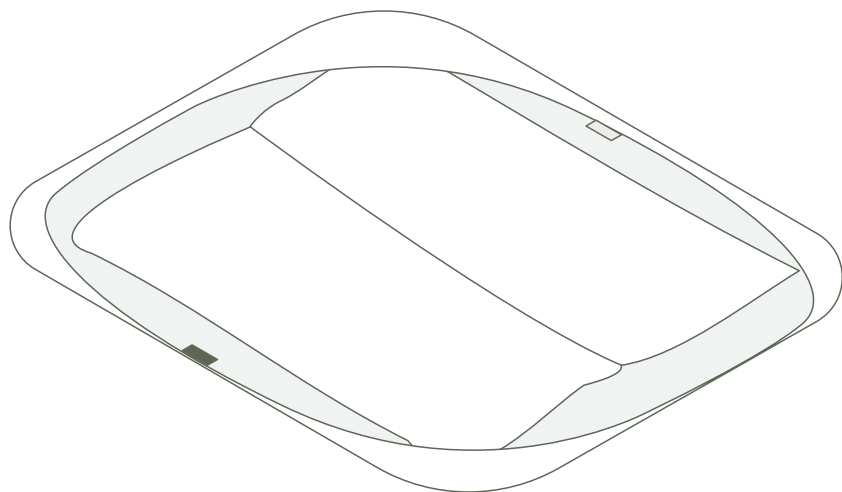

**18.** シートクッションにある色付きのタブ（目印）を確認する。

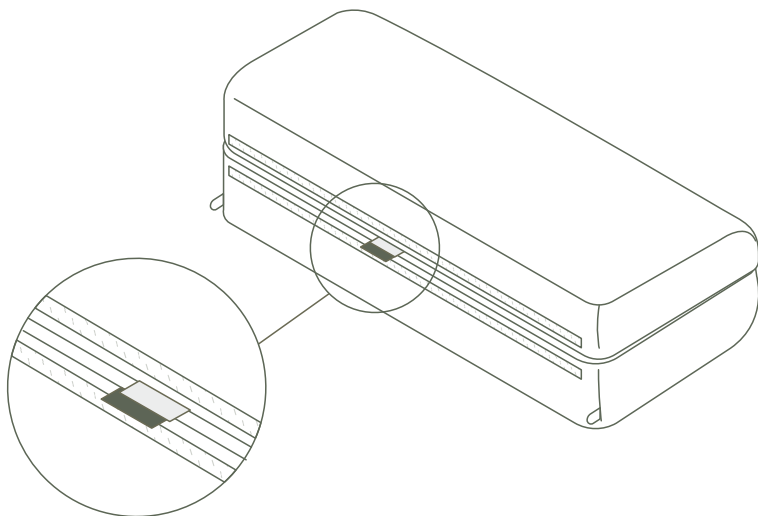

**19.** タブ（目印）の色を合わせて、シートクッションをカバーの上に置く。  
シートクッションの前側と後ろ側にある面ファスナーを留めて固定する。

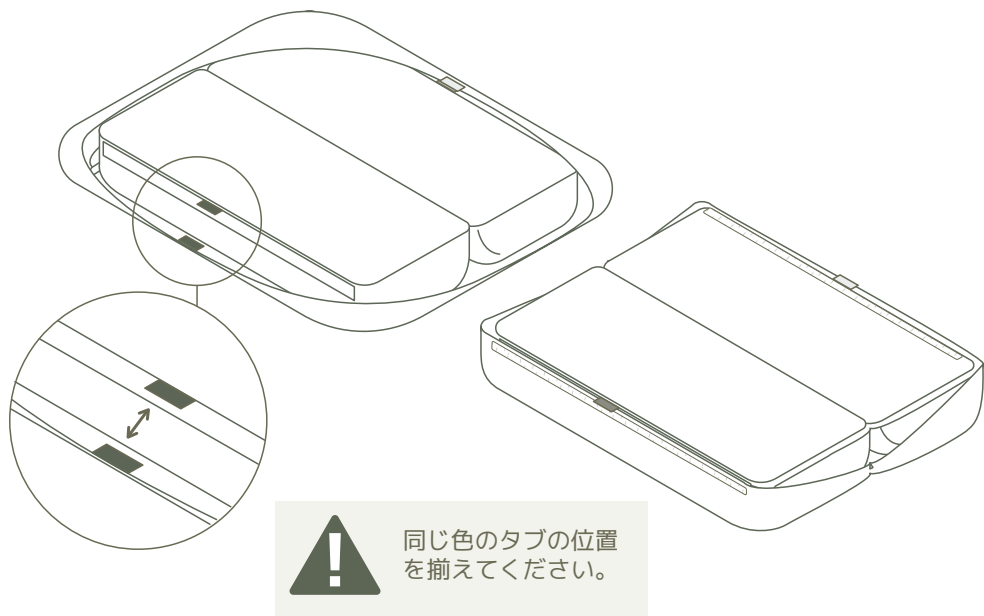

**20.** マットレストッパーをシートクッションの上に乗せ、ファスナーを閉じる。

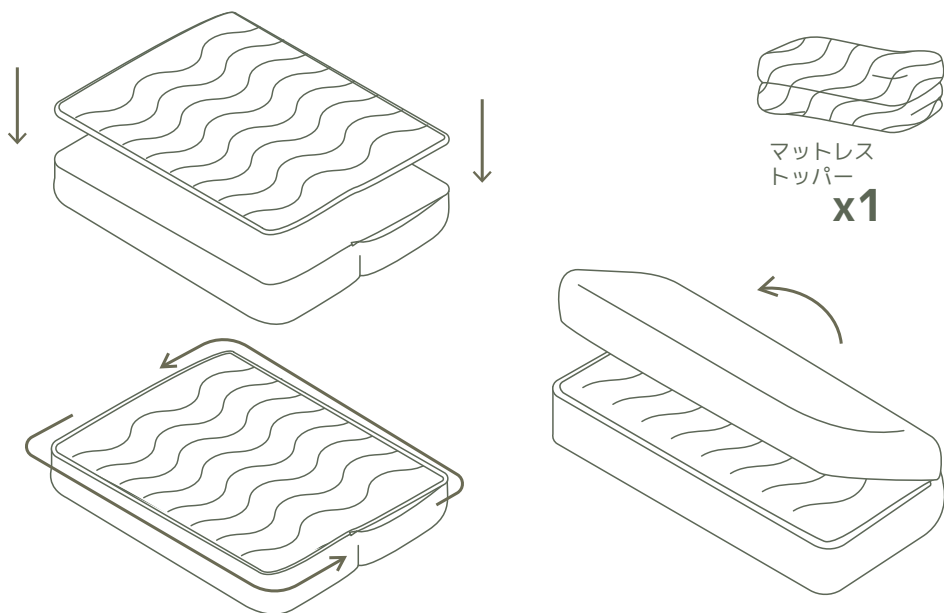

# 21.

折りたたんだシートクッションを本体フレームに載せる。

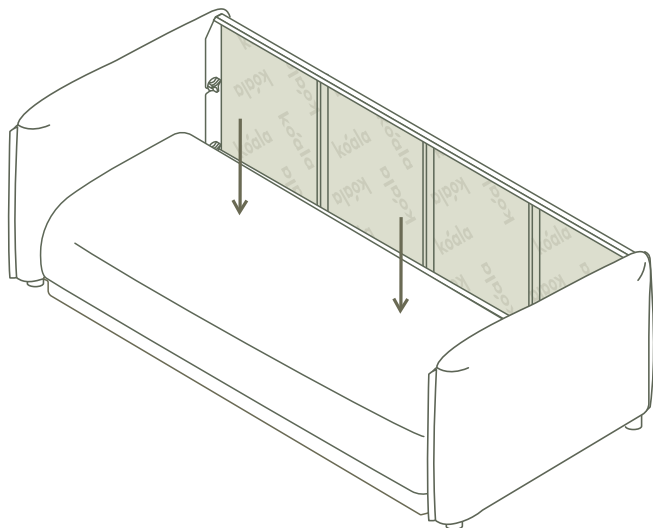

# 22.

図のように、背もたれ用ピンをストラップの穴に通し、肘掛けにしっかりねじ込む。

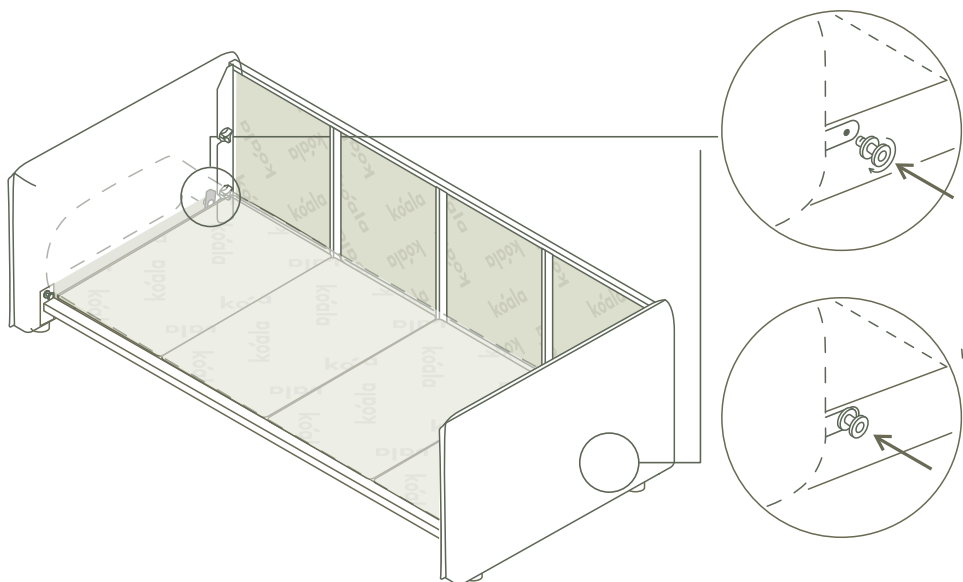

## 23. 背もたれを回転ピンにはめ込む。

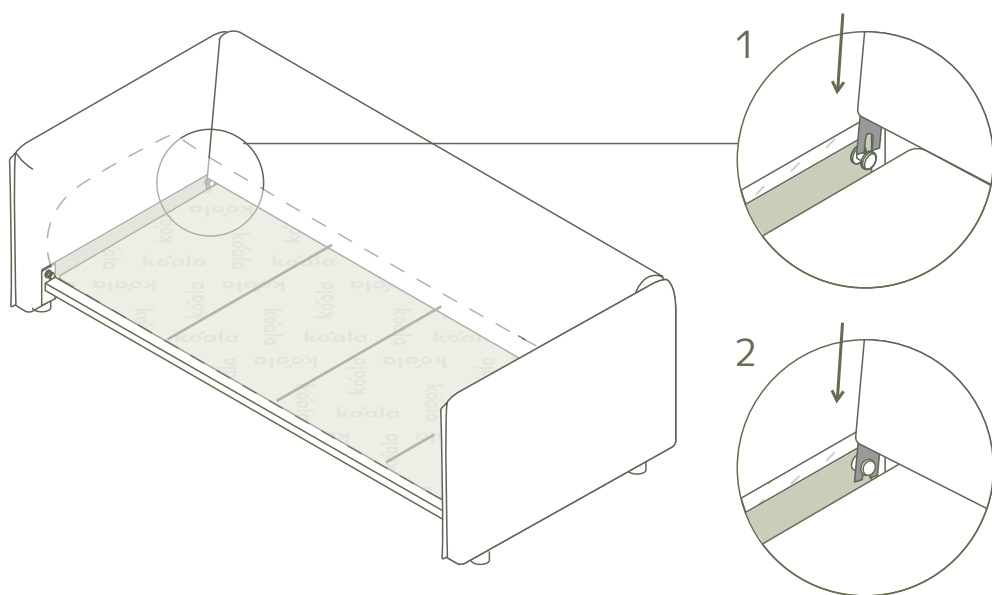

## 24. シートクッションのバックルを背もたれのループ（輪）に引っ掛け、ベルトをしっかり引っ張って固定する。

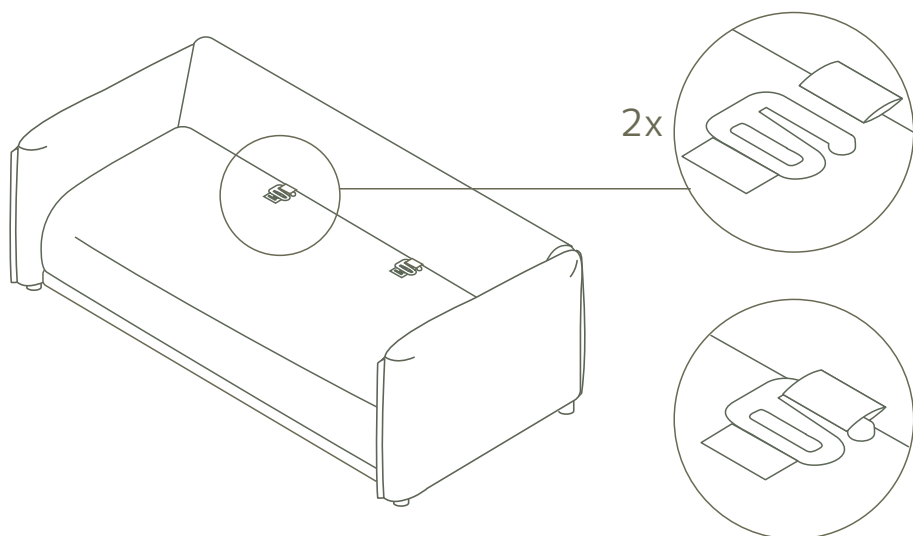

# 25.

背もたれクッションをカバーに入れる。

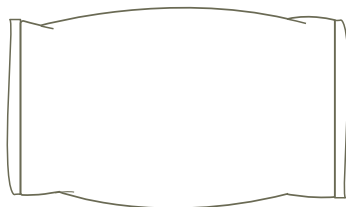
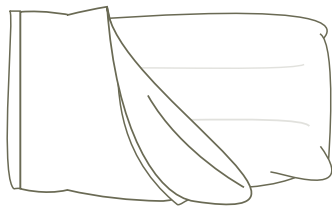

# 26.

クッションをソファーに置く。



# 27. ベッドに切り替える。

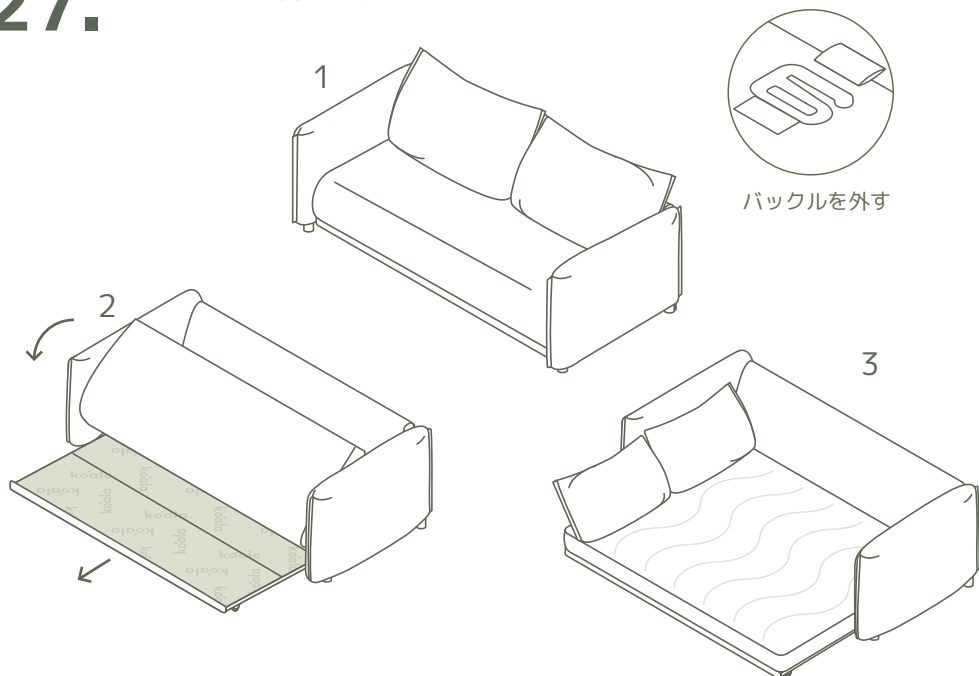

# 28. ソファに戻す。

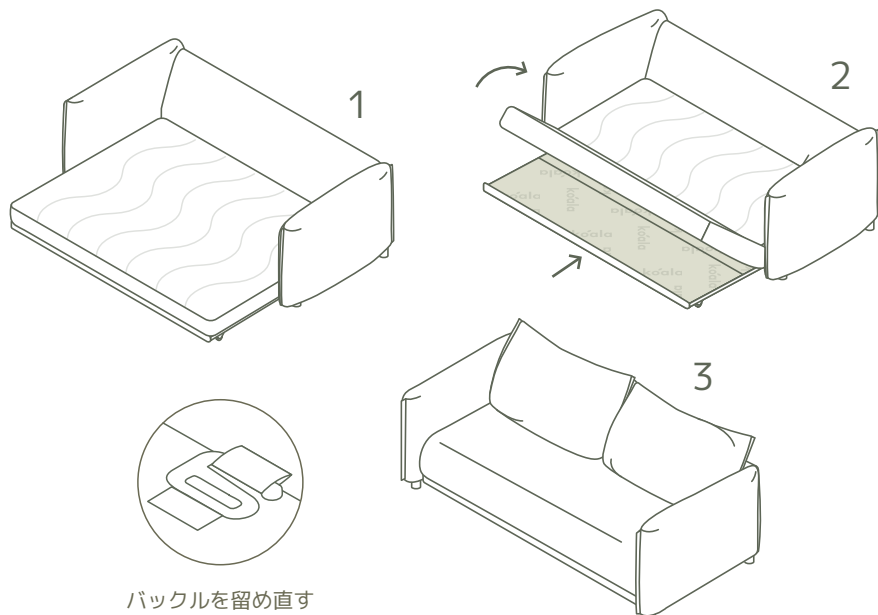

# カバーのお手入れガイド

コアラソファベッド BYRONのカバーは、取り外して洗濯できます。  
洗濯の際に参照できるように、このお手入れガイドを大切に保管してください。

## 洗濯方法

A



手順17～20、29～33を逆に行ってカバーを取り外す

B



縮みを抑えるため、洗濯機（冷水）で洗う

C

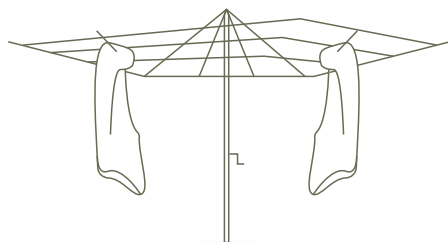

日陰で吊り干しする

D

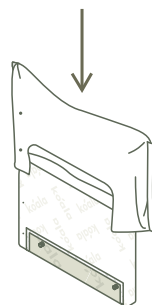

手順17～20、29～33に従い、カバーを再び取り付ける

詳しくは次のページ、またはカバーの洗濯表示をご確認ください。

**29.** 角がずれないように、両手でカバーを引っ張って肘掛けにかぶせる。  
前側の下部から順番に面ファスナーを留める。

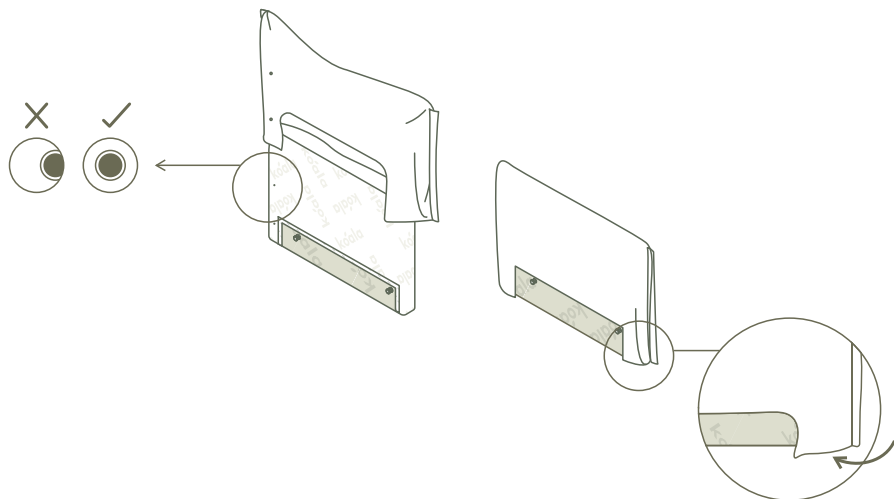

**30.** 背もたれのフレームにカバーをかぶせ、  
上下の端にある面ファスナーで固定する。

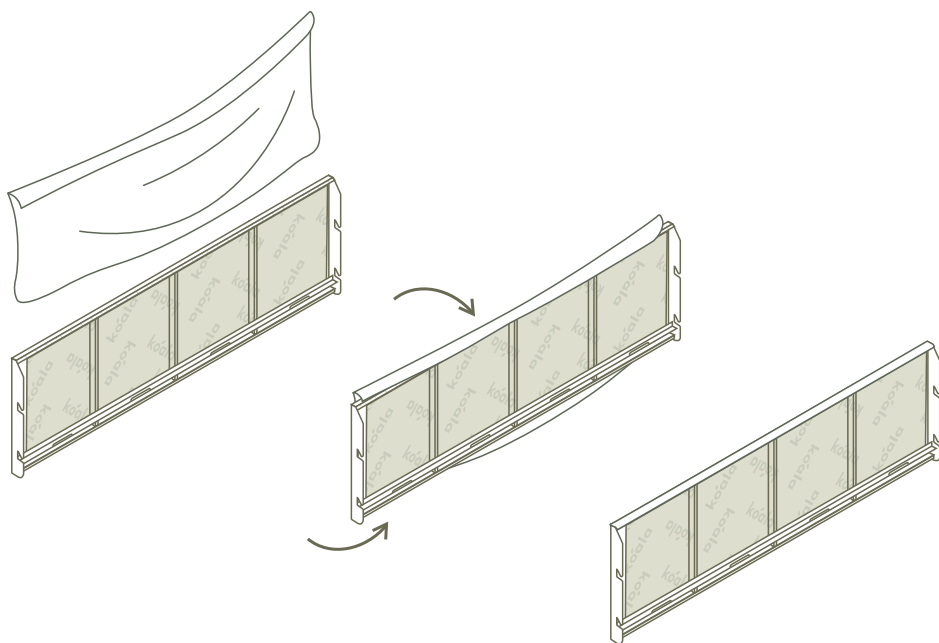

# 31.

まず両端を固定し、フロントパネルカバーを引き出しフレームに取り付ける。

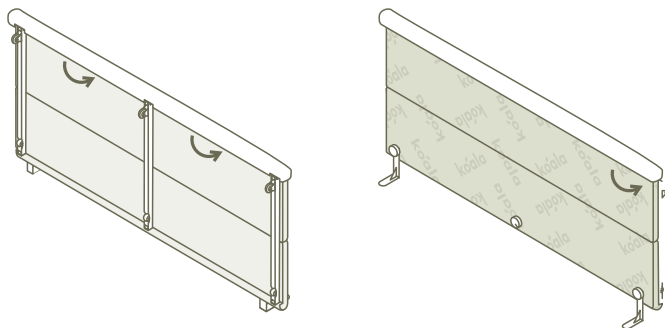

# 32.

背もたれの上部にカバーをかぶせ、上端の面ファスナーを留めて固定する。

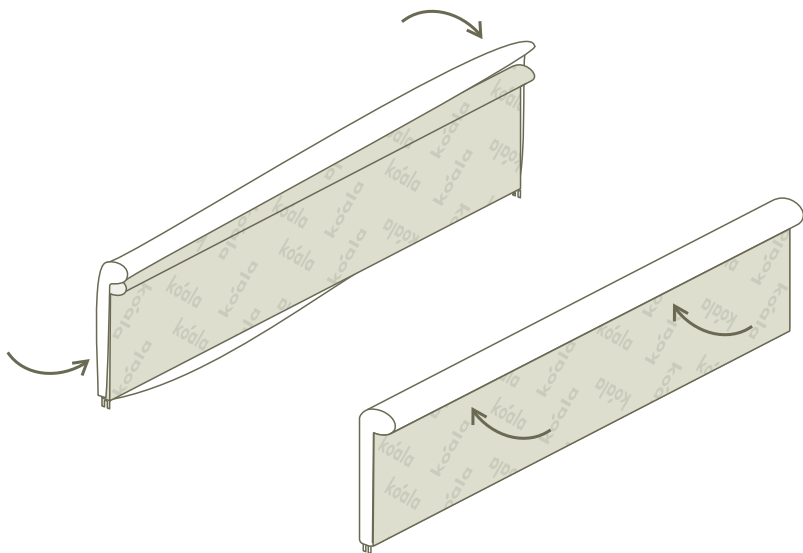

**33.** 背もたれの上下をひっくり返し、緑色のストラップをカバーの穴に通す。  
その後、面ファスナーで固定する。

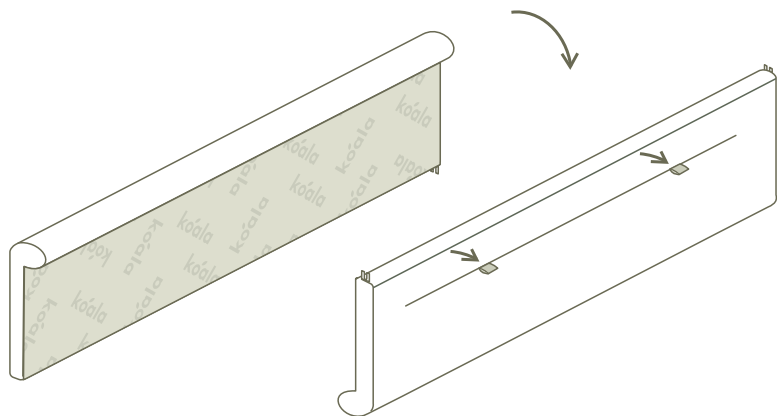

ソファベッドを組み立て直すには、手順1から順に行ってください。

## 製品情報とお手入れ方法

### 生地のお手入れ

#### 定期的なお手入れ（週に一回）

- ・ 弱モードで定期的に掃除機をかけてください。
- ・ 直射日光を避けてください。

#### 取り外し可能なカバー

- ・ 詳しいお手入れ方法については、カバー内側のケアラベルをご確認ください。

#### 部分的なお手入れ

- ・ 何かこぼしたらすぐに清潔な布で優しく拭き取ってください。
- ・ 固形物は、先にすくいにとってから拭いてください。
- ・ 汚れ落としには、布製家具用洗剤を使用して汚れを取り除いてください。
- ・ 硬いブラシでこすらないでください。
- ・ 乾いた布で軽く押さえるように水分を拭き取ってください。
- ・ シミにならないよう、濡らしすぎないようにしてください。
- ・ 直射日光を避けて風通しの良い場所で自然乾燥させてください。

**お願い：**お手入れ前に目立たない部分で試し、色移りや変色などがないかご確認ください。

### 毛玉について

日常の摩擦刺激により、毛玉が発生することがありますが、不具合ではありません。  
詳しいお手入れ方法については、カバー内側のケアラベルをご確認ください。

**注意：**タバコ、電気・ガストーブ、裸火などすべての熱源や火気から遠ざけてください。

### フレームのお手入れ

#### 定期的なお手入れ（週に一回）

- ・ 清潔な布で拭いてください。
- ・ 直射日光を避けてください。

#### お掃除方法

- ・ 金属フレーム部分への研磨剤や濃縮洗剤の使用はお控えください。

### 安全にご使用いただくために

- ・ 引き出しを開閉する際は、真ん中を持って、できるだけまっすぐ動かしてください。
- ・ ベッドフレームを収納する際は、指を挟まないようご注意ください。
- ・ ベッドフレームの上に直接立ったり、飛び跳ねたりしないでください。
- ・ 背もたれや肘掛け部分に座らないでください。
- ・ ソファークラッシュを動かす際は引きずらないでください。移動する前に、引き出しをはずしてください。

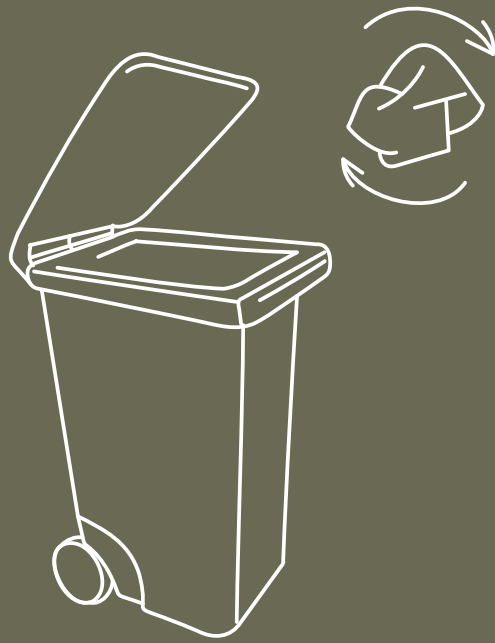

箱や梱包材を市区町村のルールにしたがって処分するのもお忘れなく！

koala